

N-m 621 Manual front page
320 x 117,7 mm, zig-zag fold

matho®

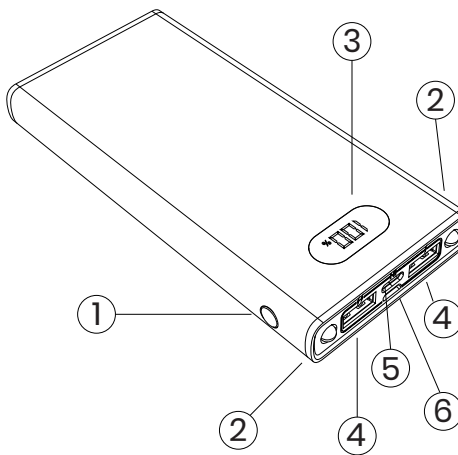

1 2 3 4 5 6

CE RoHS REACH

Nestler-matho GmbH | Rheinstraße 221
76532 Baden-Baden | Germany
N-m 621 GTIN 4251288162102 DN 802726
LUCID: DE1762010044427

**DE N-m 621 TRUST Powerbank
Bedienungsanleitung**

Bitte lesen Sie diese Anleitung vor Gebrauch des Artikels sorgfältig durch. Bewahren Sie sie auf und händigen Sie diese bei Weitergabe des Produkts mit aus.

Hiermit erklärt Nestler-matho GmbH, dass das Gerät N-m 621 der Richtlinie 2014/30/EU; 2011/65/EU; 2014/35/EU entspricht. Der vollständige Text der EU-Konformitätserklärung ist unter der folgenden Internetadresse verfügbar: www.nestler-matho.de

Packungsinhalt: Powerbank 10.000 mAh, Ladekabel 30 cm USB A zu USB C, Bedienungsanleitung

Technische Daten:

- Batterie: Li-Polymer, 3.7V / 10.000 mAh / 37 Wh
- Ein- und Ausgang USB C: DC 5V / 2A (max.)
- Eingang Micro USB: DC 5V / 2A (max.)
- Ausgang USB 1: DC 5V / 1A (max.)
- Ausgang USB 2: DC 5V / 2.1A (max.)
- LED: 5 Lumen

Beschreibung:

- 1 EIN/AUS- Schalter
- 2 LEDs
- 3 Digitale Anzeige
- 4 USB A Ausgänge
- 5 Typ C Ein- und Ausgang
- 6 Micro USB Eingang

Aufladen der Powerbank

Die Digitalanzeige zeigt den aktuellen Ladestand der Powerbank an. Zum Aufladen der Powerbank verbinden Sie das mitgelieferte Kabel zuerst mit einem geeigneten Ladeadapter und dann mit der USB C- Ladebuchse der Powerbank. Ein Ladevorgang dauert in der Regel etwa 5 Stunden. Trennen Sie am Ende des Ladevorgangs die Powerbank vom Stromnetz.

Aufladen eines mobilen Endgeräts

Schließen Sie das aufzuladende Gerät mittels des mitgelieferten oder Ihres eigenen Kabels an einen der beiden USB-A bzw. am USB-C Ausgänge an. Abhängig vom Typ Ihres mobilen Endgeräts dauert ein Ladevorgang bis zu 95% im Schnitt 2 Stunden.

Leuchtenfunktion

Doppelklicken Sie den EIN/AUS- Schalter, um die LEDs zu aktivieren bzw. wieder auszuschalten.

Bitte lesen Sie diese Sicherheitshinweise vor Gebrauch des Artikels durch; eine nicht mit dieser Anleitung konforme Bedienung könnte gefährlich sein oder Ihre mobilen Geräte beschädigen.

Das Gerät enthält eine 10.000 mAh Lithium-Polymer-Batterie. Laden Sie diese vor Erstgebrauch oder nach einer langen Zeit der Nichtnutzung vollständig auf, mindestens aber alle drei Monate. Die Batterie wird ihre volle Leistungsfähigkeit nach ca. 2-3 vollständigen Lade- bzw. Entladezyklen erreichen.

Die Verwendung eines ungeeigneten Ladegeräts (Eingangsleistung beachten!) kann Schäden an ihren mobilen Geräten zur Folge haben.

Halten Sie das Gerät von Feuchtigkeit, direktem Sonnenlicht, Feuer, Wärmequellen und Hochspannungsleitungen fern.

Lassen Sie das Gerät nicht fallen, schützen Sie es vor Schlägen und schütteln Sie es nicht stark.

Führen Sie den Ladevorgang Ihrer Mobilgeräte mit diesem Gerät nicht unbeaufsichtigt durch.

Während des Ladevorgangs kann die Power Bank warm werden. Das ist normal, da sowohl beim Laden als auch Entladen Wärme entsteht. Sollte sie zu heiß werden, z.B. wegen unzureichender Belüftung des Geräts, lassen Sie sie vor Weiternutzung abkühlen.

Bei starker Geruchsentwicklung, extremer Erhitzung oder Verformungen darf die Power Bank nicht weiter benutzt werden.

Versuchen Sie nicht, die Power Bank zu öffnen, zu zerdrücken, zu durchstechen oder zu verformen.

Setzen Sie die Powerbank beim Ladevorgang keinen Temperaturen unter 5°C aus.

Halten Sie das Gerät von Kindern fern.

Führen Sie das Gerät am Ende seiner Lebensdauer einer mit den Normen Ihres Landes konformen Entsorgung zu. Irrtümer und Druckfehler vorbehalten.

**EN N-m 621 TRUST Powerbank
Instruction Manual**

Please read these instructions carefully before using the item. Keep them in a safe place and hand them over when passing on the product.

Nestler-matho GmbH hereby declares that the device N-m 621 complies with the directive 2014/30/EU; 2011/65/EU; 2014/35/EU. The full text of the EU Declaration of Conformity is available at the following internet address: www.nestler-matho.de

Package contents: power bank 10.000 mAh, charging cable. 30 cm USB A to USB C, user manual.

Technical data

- Battery: Li-Polymer, 3.7V / 10.000 mAh / 37 Wh
- In- and Output USB C: DC 5V / 2A (max.)
- Input Micro USB: DC 5V / 2A (max.)
- Output USB 1: DC 5V / 1A (max.)
- Output USB 2: DC 5V / 2.1A (max.)
- LED: 5 Lumens

Description:

- 1 ON/OFF- Switch button
- 2 LEDs
- 3 Digital display
- 4 USB A Outputs
- 5 Type C In- and Output
- 6 Micro USB Input

Charging the power bank

The digital display shows the current charge level of the powerbank. To charge the powerbank, first connect the included cable to a suitable charging adapter and then to the USB C- charging socket of the powerbank. A charging process usually takes about 5 hours. Disconnect the powerbank from the mains at the end of the charging process.

Charging a mobile device

Connect the device to be charged to one of the two USB-A outlets or the USB-C outlet using the cable provided or your own. Depending on the type of your mobile device, charging up to 95% takes an average of 2 hours.

Mini torch function

Double-click the ON/OFF switch to turn the LEDs on and off.

Please read these safety instructions before using the item; operation not in accordance with these instructions could be dangerous or damage your mobile devices.

The device contains a 10,000 mAh lithium polymer battery. Fully charge it before first use or after a long period of non-use, at least every three months.

The battery will reach its full capacity after approximately 2-3 complete charge or discharge cycles.

Using an unsuitable charger (observe input power!) can cause damage to your mobile devices.

Keep the device away from moisture, direct sunlight, fire, heat sources and high-voltage lines.

Do not drop the device, protect it from shocks and do not shake it strongly.

Do not charge your mobile devices with this device unattended.

During charging, the Power Bank may become warm. This is normal as heat is generated during both charging and discharging. If it becomes too hot, e.g. due to insufficient ventilation of the device, allow it to cool down before further use.

If there is a strong odor, extreme heating or deformation, do not continue to use the Power Bank.

Do not attempt to open, crush, puncture or deform the Power Bank.

Do not expose the Power Bank to temperatures below 5°C while charging.

Keep the device away from children.

At the end of its service life, dispose of the device in accordance with the standards of your country.

Errors and misprints excepted.

N-m 621 Manual back page
320 x 117,7 mm, zig-zag fold

matho®

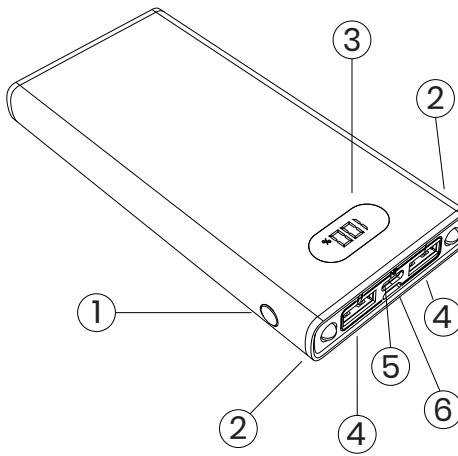

1 2 3 4 5 6

eco zoom natureOffice.com/590-0634-681

Rohtastoffe Transporte Produktion Nutzung Entsorgung

11 Jahre Produkt

CO2-emissionen vergleichen

**FR N-m 621 TRUST Batterie de secours
Manuel d'utilisation**

Veillez lire attentivement ces instructions avant d'utiliser l'article. Conservez-les et remettez-les à quelqu'un qui vous transmettra le produit.

Par la présente, Nestler-matho GmbH déclare que l'appareil N-m 621 est conforme à la directive 2014/30/UE ; 2011/65/UE ; 2014/35/UE. Le texte complet de la déclaration de conformité UE est disponible à l'adresse Internet suivante : www.nestler-matho.de

Contenu de l'emballage: batterie de secours 10.000 mAh, câble de charge 30 cm USB A vers USB C, mode d'emploi

Caractéristiques techniques:

- Batterie: Li-Polymère, 3.7V / 10.000 mAh / 37 Wh
- Entrée et sortie USB C: DC 5V / 2A (max.)
- Entrée Micro USB: DC 5V / 2A (max.)
- Sortie USB 1: DC 5V / 1A (max.)
- Sortie USB 2: DC 5V / 2.1A (max.)
- LED: 5 lumens

Description:

- 1 Touche MARCHÉ/ARRÊT
- 2 LEDs
- 3 Affichage digitale
- 4 Sorties USB A
- 5 Entrée et sortie de type C
- 6 Entrée Micro USB

Recharge de la batterie de secours

L'affichage numérique indique le niveau de charge actuel du powerbank. Pour recharger le powerbank, connecte d'abord le câble fourni à un adaptateur de charge approprié, puis à la prise de charge USB C du powerbank. Un processus de charge dure en général environ 5 heures. Débranchez le powerbank du réseau électrique à la fin du processus de chargement.

Recharge d'un appareil mobile

Connectez l'appareil à recharger à l'une des deux sorties USB-A ou à la sortie USB-C au moyen du câble fourni ou de votre propre câble. Selon le type de votre appareil mobile, un processus de charge jusqu'à 95% dure en moyenne 2 heures.

Fonction de la torche

Double-cliquez sur l'interrupteur MARCHÉ/ARRÊT pour activer/désactiver les LED.

Veillez lire ces consignes de sécurité avant d'utiliser l'article ; une utilisation non conforme à ces instructions pourrait être dangereuse ou endommager vos appareils mobiles.

L'appareil contient une batterie au lithium polymère de 10 000 mAh. Rechargez-la complètement avant la première utilisation ou après une longue période d'inutilisation, et au moins tous les trois mois. La batterie atteindra sa pleine capacité après environ 2 à 3 cycles complets de charge ou de décharge.

L'utilisation d'un chargeur inapproprié (attention à la puissance d'entrée !) peut endommager vos appareils mobiles.

Tenez l'appareil à l'écart de l'humidité, de la lumière directe du soleil, du feu, des sources de chaleur et des lignes à haute tension.

Ne faites pas tomber l'appareil, protégez-le contre les chocs et ne le secouez pas fortement.

N'effectuez pas le chargement de vos appareils mobiles avec cet appareil sans surveillance.

Pendant le chargement, la Power Bank peut devenir chaude. C'est normal, car de la chaleur est générée aussi bien lors de la charge que de la décharge. Si elle devient trop chaude, par exemple en raison d'une ventilation insuffisante de l'appareil, laissez-la refroidir avant de continuer à l'utiliser.

En cas de fort dégagement d'odeurs, d'échauffement extrême ou de déformation, ne continuez pas à utiliser la Power Bank.

N'essayez pas d'ouvrir, d'écraser, de percer ou de déformer la Power Bank.

N'exposez pas la Power Bank à des températures inférieures à 5°C pendant le chargement.

Gardez l'appareil hors de portée des enfants.

A la fin de sa durée de vie, éliminez l'appareil conformément aux normes en vigueur dans votre pays.

Sous réserve d'erreurs et de fautes d'impression.

**RU N-m 621 Аварийный аккумулятор TRUST
Руководство пользователя**

Пожалуйста, внимательно прочитайте эти инструкции перед использованием продукта. Сохраните их и передайте тому, кто будет передавать изделие вам.

Настоящим компания Nestler-matho GmbH заявляет, что устройство N-m 621 соответствует Директиве 2014/30/EU; 2011/65/EU; 2014/35/EU. Полный текст Декларации о соответствии ЕС доступен по следующему адресу в Интернете: www.nestler-matho.de.

Комплект поставки: резервный аккумулятор емкостью 10 000 мАч, кабель для зарядки от USB A до USB C длиной 30 см, руководство по эксплуатации.

Технические данные:

- Аккумулятор: литий-полимерный, 3,7 В / 10.000 мАч / 37 Втч
- Вход и выход типа C: DC 5V / 2A (макс.)
- Вход Micro USB: DC 5V / 2A (макс.)
- Выход USB 1: DC 5V / 1A (макс.)
- Выход USB 2: DC 5V / 2.1A (макс.)
- Светодиод: 5 люмен

Описание:

- 1 Кнопка включения/выключения
- 2 Светодиоды
- 3 Цифровой дисплей
- 4 Выходы USB A
- 5 Вход и выход типа C
- 6 Вход Micro USB

Зарядка резервного аккумулятора

Цифровой дисплей показывает текущий уровень заряда резервного аккумулятора. Чтобы зарядить powerbank, сначала подключите прилагаемый кабель к подходящему адаптеру для зарядки, а затем к гнезду USB C для зарядки powerbank. Процесс зарядки обычно занимает около 5 часов. По окончании процесса зарядки отключите powerbank от сети.

Зарядка мобильного устройства

Подключите заряжаемое устройство к одному из двух разъемов USB-A или USB-C с помощью кабеля из комплекта поставки или своего собственного. В зависимости от типа вашего мобильного устройства зарядка до 95% занимает в среднем 2 часа.

Функция фонарика

Дважды нажмите на переключатель ON/OFF, чтобы включить/выключить светодиоды.

Перед использованием устройства прочтите данные инструкции по безопасности, так как их несоблюдение может привести к опасности или повреждению мобильных устройств.

Устройство содержит литий-полимерный аккумулятор емкостью 10 000 мАч. Полностью зарядите его перед первым использованием или после длительного перерыва в использовании, а также не реже одного раза в три месяца. Аккумулятор достигнет полной емкости примерно через 2-3 полных цикла зарядки/разрядки.

Использование неподходящего зарядного устройства (обращайте внимание на входную мощность!) может привести к повреждению мобильных устройств.

Храните устройство вдали от влаги, прямых солнечных лучей, огня, источников тепла и высоковольтных линий.

Не роняйте устройство, не защищайте его от ударов и не трясите сильно.

Не заряжайте мобильные устройства с помощью этого устройства без присмотра.

Во время зарядки Power Bank может нагреваться. Это нормально, так как тепло выделяется во время зарядки и разрядки. Если он становится слишком горячим, например, из-за недостаточной вентиляции устройства, дайте ему остыть, прежде чем продолжать использовать его.

При появлении сильного запаха, сильного нагрева или деформации не продолжайте использовать Power Bank.

Не пытайтесь открыть, раздавить, проколоть или деформировать Power Bank.

Во время зарядки не подвержайте Power Bank воздействию температуры ниже 5°C.

Храните устройство в недоступном для детей месте.

По окончании срока службы утилизируйте устройство в соответствии с правилами, действующими в вашей стране.

Ошибки и упущения исключены.